

**INSTRUCTION MANUAL ENCLOSED  
MANUEL D'INSTRUCTION Á L'INTÉRIEUR  
MANUAL DE INSTRUCCIONES ADJUNTO**

**STOP**

**ATTENTION**

**STOP**

**IF YOU HAVE ANY PROBLEMS OR QUESTIONS, EMAIL  
OR CALL CUSTOMER SERVICE BEFORE YOU RETURN  
THIS PRODUCT TO THE STORE WHERE IT WAS PURCHASED.**

For Customer Service: email: [parts@twinstarhome.com](mailto:parts@twinstarhome.com)  
in English Call: 866-661-1218  
in Spanish Call: 866-661-1218  
in French Call: 866-374-9203

**PARE**

**ATENCIÓN**

**PARE**

**SI TIENE ALGÚN PROBLEMA O PREGUNTAS,  
ENVÍE UN MENSAJE DE CORREO ELECTRÓNICO O LLAME AL SERVICIO  
DE ATENCIÓN AL CLIENTE ANTES DE DEVOLVER  
ESTE PRODUCTO A LA TIENDA EN LA QUE LO COMPRÓ.**

Servicio de atención al cliente: Correo electrónico: [parts@twinstarhome.com](mailto:parts@twinstarhome.com)  
Línea para llamadas en inglés: 866-661-1218  
Línea para llamadas en español: 866-661-1218  
Línea para llamadas en francés: 866-374-9203

**ARRET**

**ATTENTION**

**ARRET**

**SI VOUS AVEZ DES PROBLÈMES OU QUESTIONS,  
ENVOYEZ UN COURRIEL AU SERVICE À LA CLIENTÈLE OU APPELEZ LE  
SERVICE À LA CLIENTÈLE AVANT DE RETOURNER  
CE PRODUIT OÙ VOUS L'AVEZ ACHETÉ.**

Pour le service à la clientèle : courriel : [parts@twinstarhome.com](mailto:parts@twinstarhome.com)  
pour le service en anglais, composez le 866-661-1218  
pour le service en espagnol, composez le 866-661-1218  
pour le service en français, composez le 866-374-9203

**INSTRUCTION MANUAL ENCLOSED  
MANUEL D'INSTRUCTION Á L'INTÉRIEUR  
MANUAL DE INSTRUCCIONES ADJUNTO**

# WOOD FIREPLACE MANTEL

## 28CM500

### CORNER MANTEL ASSEMBLY INSTRUCTIONS

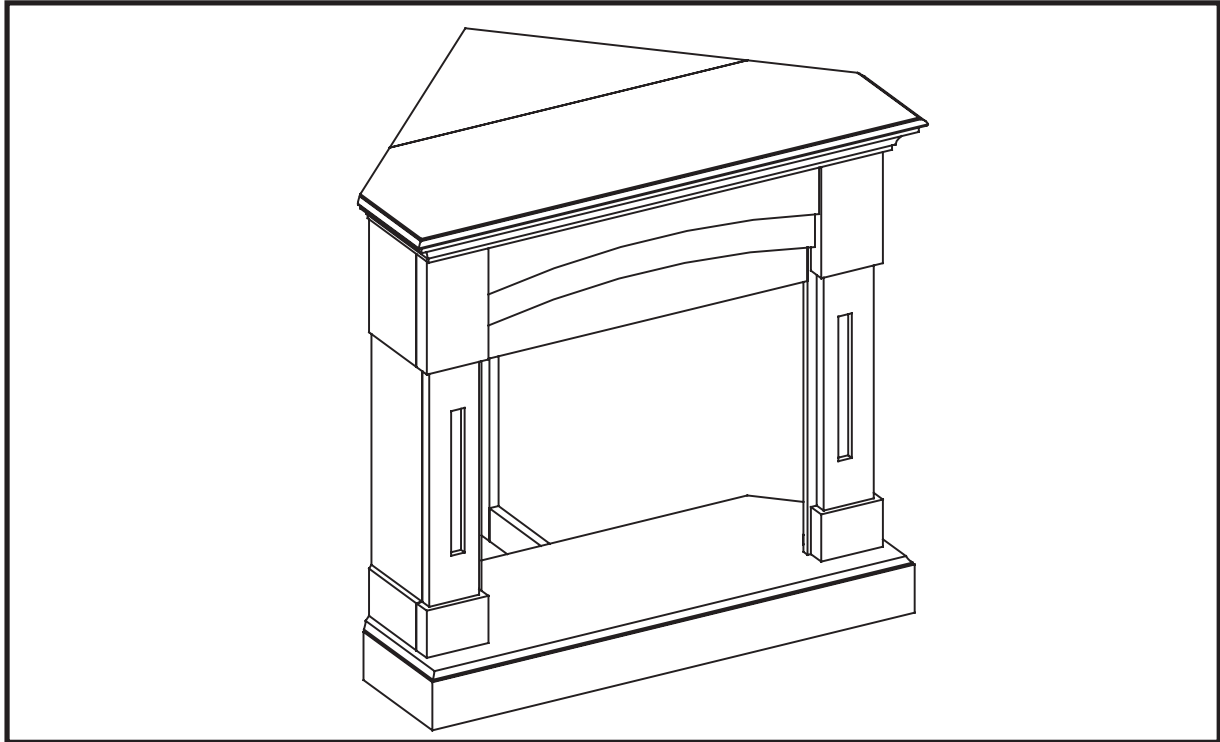

| PARTS LIST |                      |          |
|------------|----------------------|----------|
| PART       | DESCRIPTION          | QUANTITY |
| A          | Hearth/Base          | 1        |
| B          | Left Front Panel     | 1        |
| C          | Right Front Panel    | 1        |
| D          | Center Front Panel   | 1        |
| E          | Left Side Panel      | 1        |
| F          | Right Side Panel     | 1        |
| G          | Mantel/Top           | 1        |
| P          | Top Corner Extension | 1        |
| Q          | "L" Corner Brace     | 1        |
| R          | Wood Connector       | 2        |
| HARDWARE   |                      |          |
| L          | Bolt                 | 26       |
| M          | Washer               | 26       |
| N          | Wood Dowel           | 16       |

Twin-Star International, Inc.  
Delray Beach, FL 33483

Made in China  
Printed in China

#### For Customer Service:

E-mail: [parts@twinstarhome.com](mailto:parts@twinstarhome.com)  
In English call: 866-661-1218  
In French call: 866-374-9203  
In Spanish call: 866-661-1218

#### ATTENTION

ALSO Requires - Electric  
Fireplace Insert with Heater

# PLEASE READ AND FOLLOW ALL SAFETY TIPS

## GETTING STARTED

1. Before assembly, CAREFULLY use scissors or utility knife to cut and unwrap all parts. Make sure you do not discard the hardware.
2. Make sure that you have all the parts listed. If you are missing any parts please email Customer Service: parts@twinstarhome.com, or call 1-866-661-1218 in English, 1-866-374-9203 in French, 1-866-661-1218 in Spanish. Please identify the parts you need, and model number. Make sure to include your name and address.

## HELPFUL HINTS

- Some steps are more easily handled with two adults.
- Attach the fireplace insert to the completed wood mantel last. INSTALL INSERT IN FROM THE BACK OF THE FIREPLACE SO AS NOT TO SCRATCH THE HEARTH/BASE.
- Use care in assembling your new fireplace, take your time and use the hardware provided and a quality Phillips head screwdriver. NEVER OVER TIGHTEN BOLTS.
- Do not sit on top of the mantel.

## CARE & CLEANING

1. Dust your fireplace regularly with a soft non-lint producing cloth or household dusting product.
2. You can clean your fireplace with a gentle non-abrasive household cleaner. Make sure to dry your fireplace immediately with a soft cloth or towel.

**For a complete tight fit every bolt should have a flat washer. First slide a flat washer onto the bolt. Your bolt is now ready for use.**

**Now it is time to assemble your Fireplace. All panels are labeled Left and Right as viewed from the front of unit.**

1. Locate the Center Front Panel (D), Right Front Panel (C) and Left Front Panel (B) and set out face down on the scratch free surface.
2. Insert one Wood Dowel (N) into each of the pre-drilled holes.
3. Push the Right Front Panel and Left Front Panel snug to the Center Panel. Make sure the Wood Dowels are seated in the pre-drilled holes. Insert Bolt (L) and Washer (M) into the holes in the mounting blocks.

**HAND TIGHTEN ONLY.**

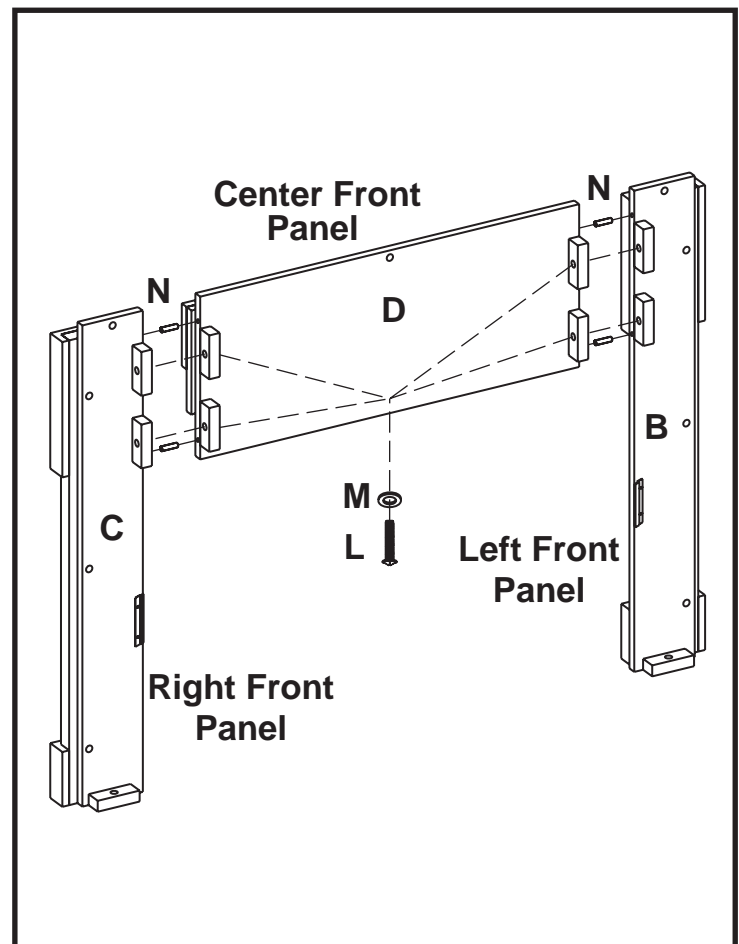

4. Locate Hearth/Base (A) and set out finished side up on the floor.
5. Insert one Wood Dowel (N) into each of the pre-drilled holes.
6. Attach the completed Front assembly from step 3 to the Hearth/Base (A).  
Make sure that dowels seat into the pre-drilled holes in the Hearth/Base. Using Bolt (L) and Washer (M) attach panels through pre-drilled holes in the mounting blocks.

**HAND TIGHTEN ONLY.**

7. Locate Left Side Panel (E), insert one Wood Dowel (N) into each of the pre-drilled holes. Then use Bolt (L) and Washer (M) through the pre-drilled holes in the mounting blocks. Attach the Side Panel to Hearth/Base (A) and the completed front assembly.

**HAND TIGHTEN ONLY.**

8. Locate Right Side Panel (F), insert one Wood Dowel (N) into each of the pre-drilled holes on the bottom edge of the panel. Slide into place, and attach to Hearth/Base with Bolt (L) and Washer (M) through the pre-drilled holes in the mounting blocks. Then attach to completed front assembly using Bolt (L) and Washer (M).

**HAND TIGHTEN ONLY.**

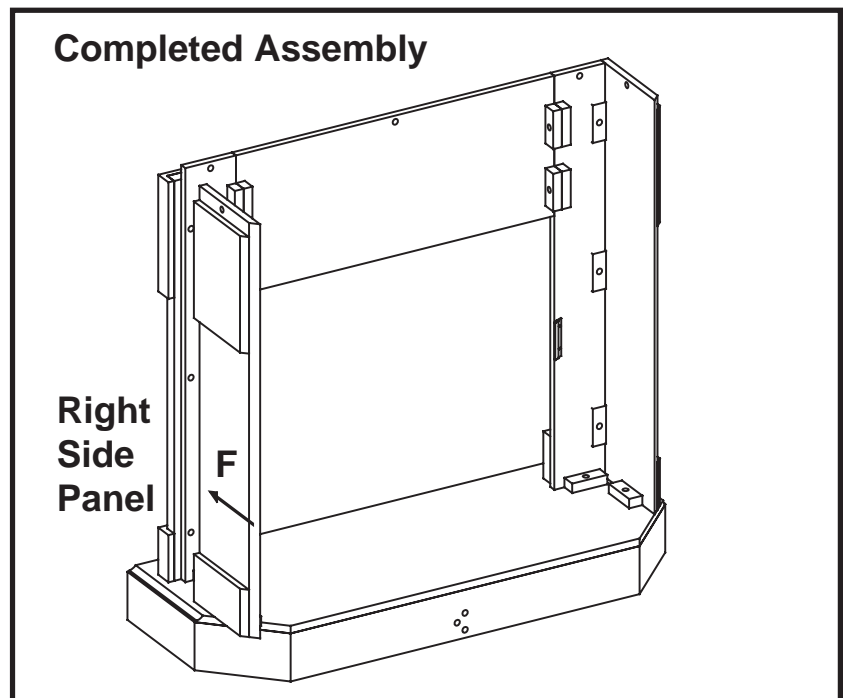
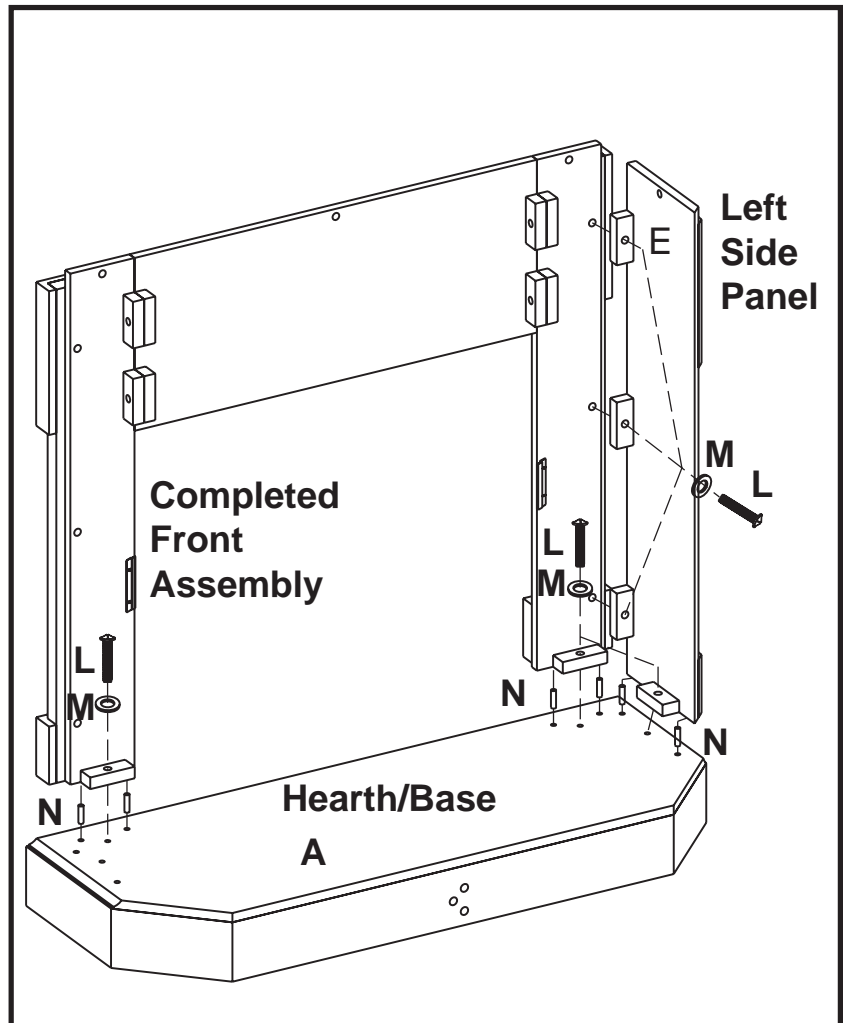

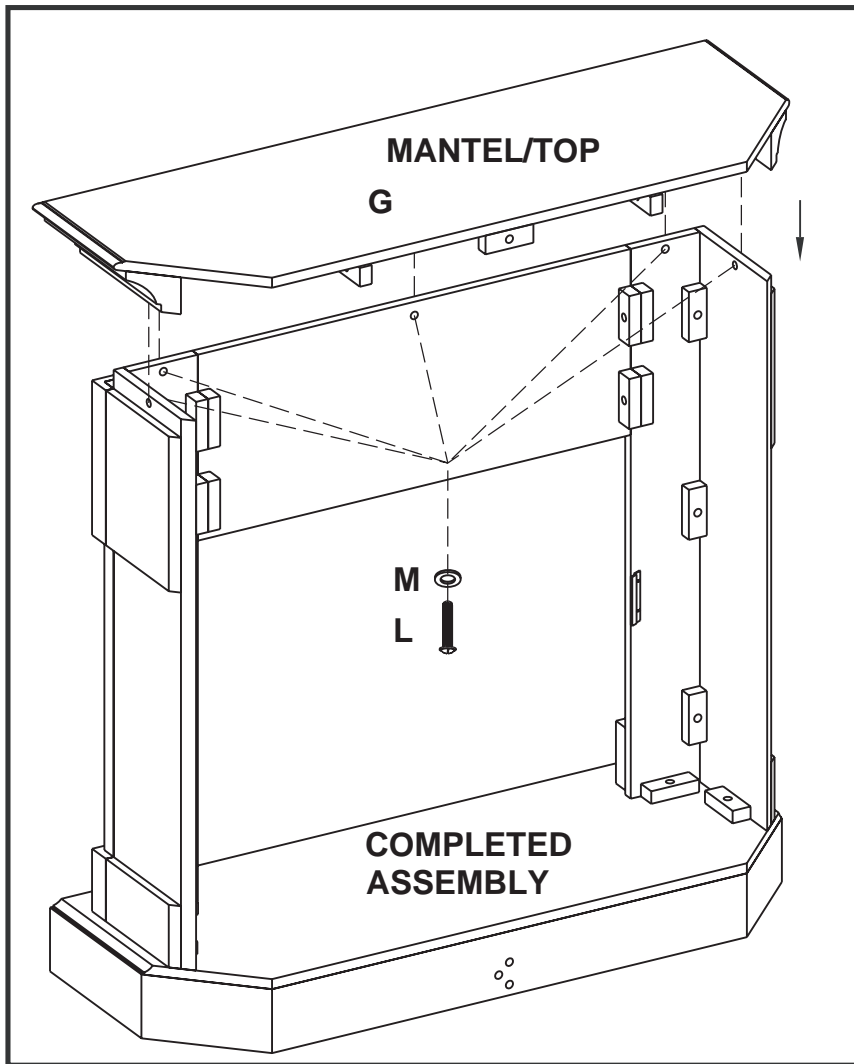

9. Locate Mantel/Top (H) and lay finished side up on top of completed assembly. From the inside, attach the Mantel using Bolt (L) and Washer (M) through the pre-drilled holes in the mounting blocks.

**HAND TIGHTEN ONLY.**

10. Using Phillips head screwdriver tighten all Bolts alternating top and bottom, left and right.
  11. Remove the two mounting brackets attached to the back of the Left and Right Front panels. Set aside with the wood screws.
- Please read All “Electric Fireplace Insert” instructions prior to installing Electric Insert in your completed Fireplace Mantel. Install the insert in your Fireplace close to its final position. Move your completed unit only short distances. Move completed Unit with great care. It takes two people to move completed unit into its position.**

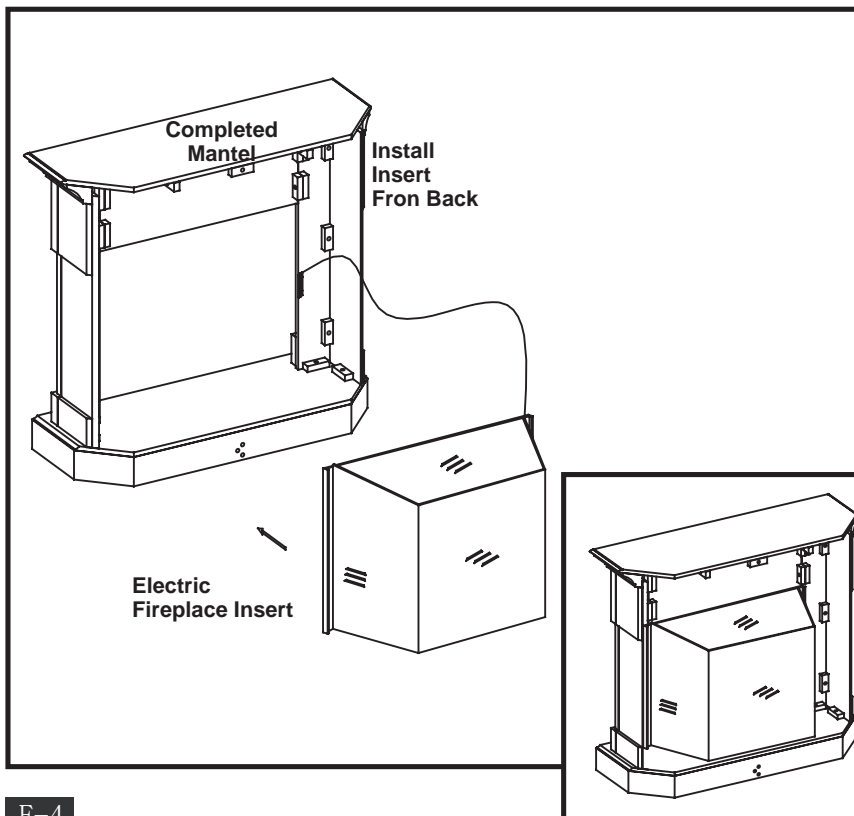

12. Lift insert carefully into the back of the unit and center in the insert opening. Do not drag insert across Base/Hearth as it may scratch your unit.
13. Install the mounting brackets to hold insert flush against the inside of the mantel.

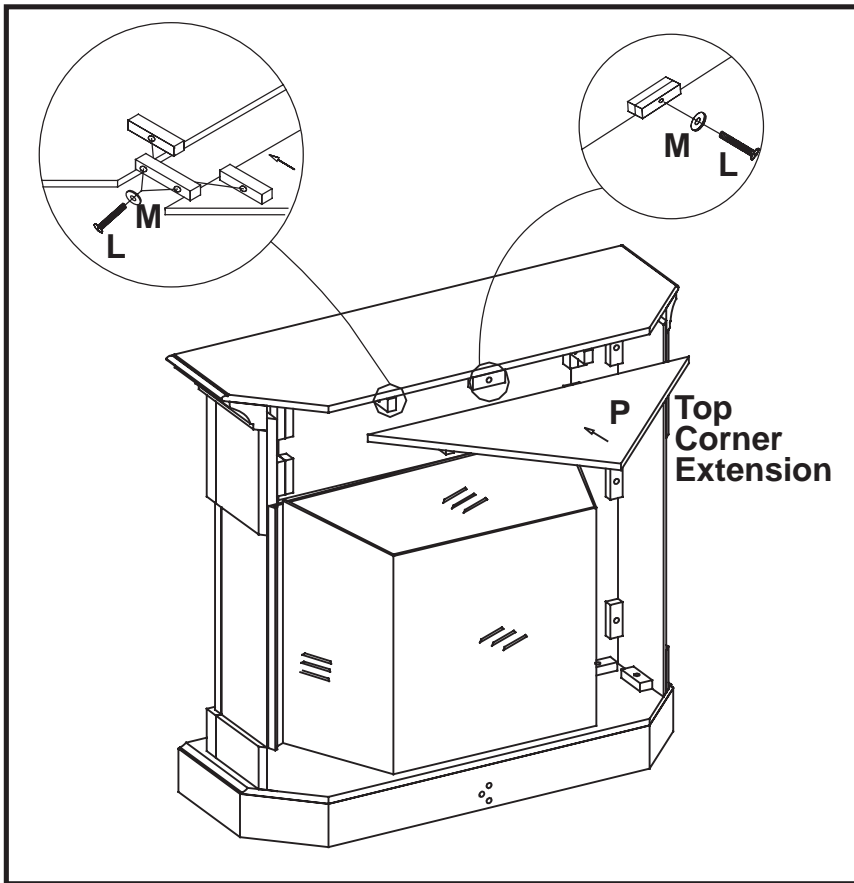

**We recommend having an assistant hold the back corner of the Top piece during steps 14, 15 and 16.**

14. Carefully slide Top Corner Extension piece into place at rear of Mantel/Top. Insert Bolt (L) and Washer (M) into the pre-drilled hole in the center mounting bracket (from the back). Then use a wood connector (R), align pre-drilled the holes in the connector with the pre-drilled holes in the mounting blocks. Insert Bolt (L) and Washer (M) from the outside into the holes. **And repeat for the opposite side. HAND TIGHTEN ONLY.**

15. Locate "L" shaped Corner Brace (Q), insert one Wood dowel (N) into each of the pre-drilled holes, set part aside.

16. Gently lift back of Corner and line up dowels in top of "L" Brace with pre-drilled holes at bottom of Top Corner Extension. Slide dowels into holes and secure with Bolt (L) and Washer (M).

**HAND TIGHTEN ONLY.**

17. Slide the bottom of the "L" Brace dowels into place, and attach with Bolt (L) and Washer (M).

**HAND TIGHTEN ONLY.**

Now you may tighten down all the bolts holding the Corner Back assembly. Be careful not to over tighten.

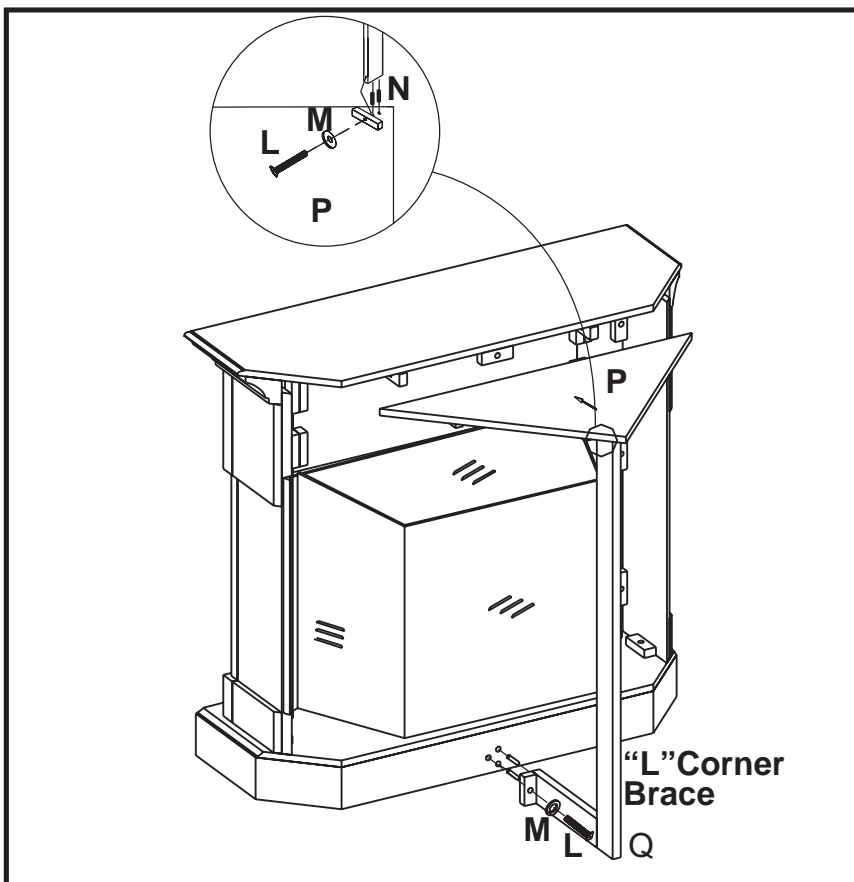

Twin-Star International, Inc.  
 Delray Beach, FL 33483  
 In English: 1-866-661-1218  
 In French: 1-866-374-9203  
 In Spanish: 1-866-661-1218

Model# 28CM500  
 Made in China  
 Printed in China

© 2006, Twin-Star International, Inc.

# CHIMENEA CON REPISA DECORATIVA DE MADERA

## 28CM500

### INSTRUCCIONES PARA EL MONTAJE DE LA REPISA ANGULAR

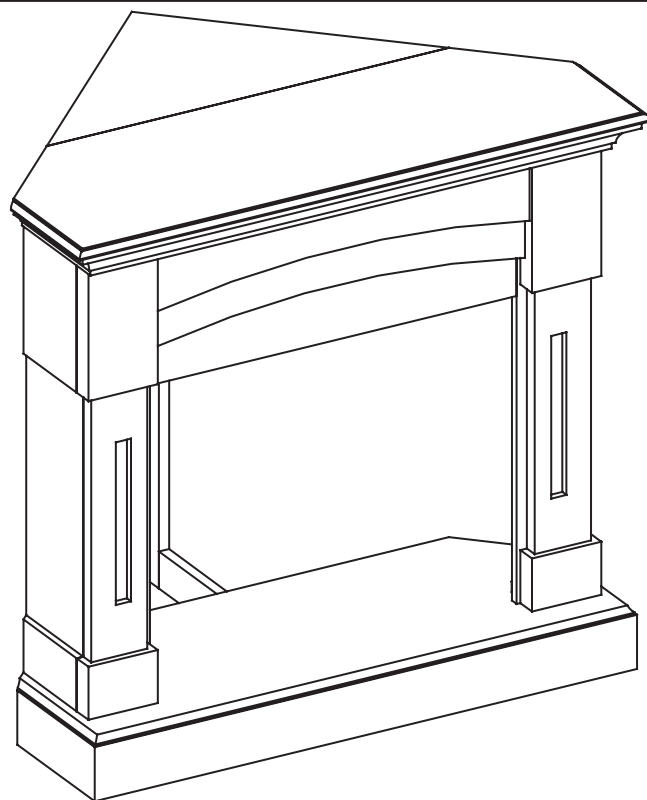

#### LISTA DE PIEZAS

##### Descripción

##### Cantidad

##### PIEZAS

|                                  |                           |    |
|----------------------------------|---------------------------|----|
| A                                | Base del Hogar            | 1  |
| B                                | Panel Delantero Izquierdo | 1  |
| C                                | Panel Delantero Derecho   | 1  |
| D                                | Panel Delantero Central   | 1  |
| E                                | Panel Lateral Izquierdo   | 1  |
| F                                | Panel Lateral Derecho     | 1  |
| G                                | Repisa/Parte Superior     | 1  |
| P                                | Pieza Angular Superior    | 1  |
| Q                                | Soporte Angular en "L"    | 1  |
| R                                | Conector de Madera        | 2  |
| <b>ELEMENTOS PARA EL MONTAJE</b> |                           |    |
| L                                | Tornillo de 1/4" x 1 1/4" | 26 |
| M                                | Arandela                  | 26 |
| N                                | Espiga de Madera          | 16 |

Twin-Star International, Inc.  
Delray Beach, FL 33483

S-1

Fabricado en China  
Impreso en China

#### Servicio de atención al cliente:

Correo electrónico: [parts@twinstarhome.com](mailto:parts@twinstarhome.com)  
Línea para llamadas en inglés: 866-661-1218  
Línea para llamadas en francés: 866-374-9203  
Línea para llamadas en español: 866-661-1218

#### ATENCIÓN

Necesitará, Además, El  
Hogar Eléctrico Con Calentador

# LEA TODOS LOS CONSEJOS PRÁCTICOS DE SEGURIDAD

## COMIENZO

1. Antes de comenzar con el montaje, utilice las tijeras o una navaja para cortar el envoltorio **CON MUCHO CUIDADO** y, a continuación, extraiga todas las piezas. Tenga cuidado de no arrojar los elementos que utilizará en el montaje de la unidad.
2. Controle que estén todas las piezas de la lista. Si le falta alguna pieza, envíe un mensaje de correo electrónico o llame a Servicios de atención al cliente: [Parts@twinstarhome.com](mailto:Parts@twinstarhome.com), o llame al: (línea en inglés) 1-866-661-1218; (línea en francés) 1-866-374-9203; (línea en español) 1-866-661-1218. Describa las piezas que necesita y el número del modelo. No se olvide de colocar su nombre y dirección.

## CONSEJOS PRÁCTICOS

- Para realizar algunos pasos, le recomendamos que solicite ayuda a personas adultas.
- Coloque el hogar eléctrico una vez que haya terminado de montar la repisa decorativa de madera. **INSTALE EL HOGAR ELÉCTRICO DESDE LA PARTE POSTERIOR DE LA CHIMENEA A FIN DE EVITAR QUE SE DAÑE LA BASE DEL HOGAR.**
- Tómese el tiempo necesario para armar la chimenea, hágalo con cuidado, y utilice los elementos de montaje provistos así como un destornillador Phillips de buena calidad. **LE RECOMENDAMOS QUE NO AJUSTE DEMASIADO LOS TORNILLOS.**
- "No se siente sobre la repisa de la chimenea"

## CUIDADO Y LIMPIEZA

1. Quite el polvo de la chimenea de forma regular con un paño suave que no deje pelusa, o bien utilice un producto de limpieza.
2. Asimismo, puede aplicar un limpiador no abrasivo. Recuerde secar la chimenea inmediatamente con un paño o toalla suave.

A fin de que los tornillos queden debidamente ajustados, deberá colocarles una arandela plana. Antes de utilizar los tornillos, deslice una arandela plana en cada uno de ellos.

**No bien finalizado este paso, coloque el tornillo. Posteriormente, proceda con el armado de la Chimenea. Si observa la parte delantera de los paneles, comprobará que en los lados se indica Izquierda (Left) o Derecha (Right).**

1. Tome el Panel Delantero Central (D), el Panel Delantero Derecho (C) y el Panel Delantero Izquierdo (B) y colóquelos con la cara hacia abajo sobre la superficie sin marcas.
2. Inserte una Espiga de Madera (N) en cada uno de los orificios previamente perforados.
3. Ajuste correctamente el Panel Delantero Derecho y el Panel Delantero Izquierdo al Panel Central. Compruebe que las Espigas de Madera estén bien colocadas en los orificios correspondientes. Inserte un Tornillo (L) y una Arandela (M) en los orificios de los bloques de montaje.

**AJUSTE SÓLO MANUALMENTE.**

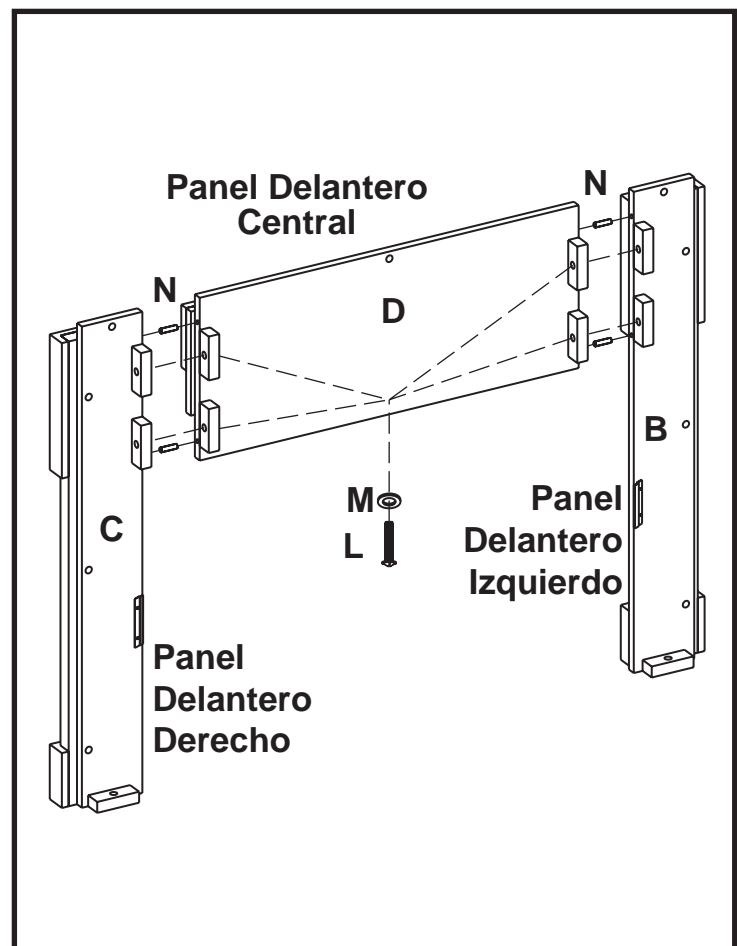

4. Tome la Base del Hogar (A) y colóquela sobre el piso con la parte terminada hacia arriba.
5. Inserte una Espiga de Madera (N) en cada uno de los orificios previamente perforados.
6. Ajuste el conjunto Delantero, que armó en el paso 3, a la Base del Hogar (A). Compruebe que las espigas estén bien colocadas en los orificios correspondientes de la Base del Hogar. Para ajustar los paneles, pase un Tornillo (L) y una Arandela (M) por los orificios previamente perforados de los bloques de montaje.

**AJUSTE SÓLO MANUALMENTE.**

7. Tome el Panel Lateral Izquierdo (E) e inserte una Espiga de Madera (N) en cada uno de los orificios previamente perforados. Luego, coloque un Tornillo (L) y una Arandela (M) en los orificios correspondientes de los bloques de montaje. Ajuste el Panel Lateral a la Base del Hogar (A) y al conjunto delantero ya armado.

**AJUSTE SÓLO MANUALMENTE.**

8. Tome el Panel Lateral Derecho (F) e inserte una Espiga de Madera (N) en cada uno de los orificios previamente perforados del borde inferior del panel. Deslícelo hasta observar que no se mueve, y ajústelo a la Base del Hogar pasando un Tornillo (L) y una Arandela (M) por los orificios correspondientes de los bloques de montaje. Posteriormente, ajústelo con un Tornillo (L) y una Arandela (M) al conjunto frontal armado con anterioridad.

**AJUSTE SÓLO MANUALMENTE.**

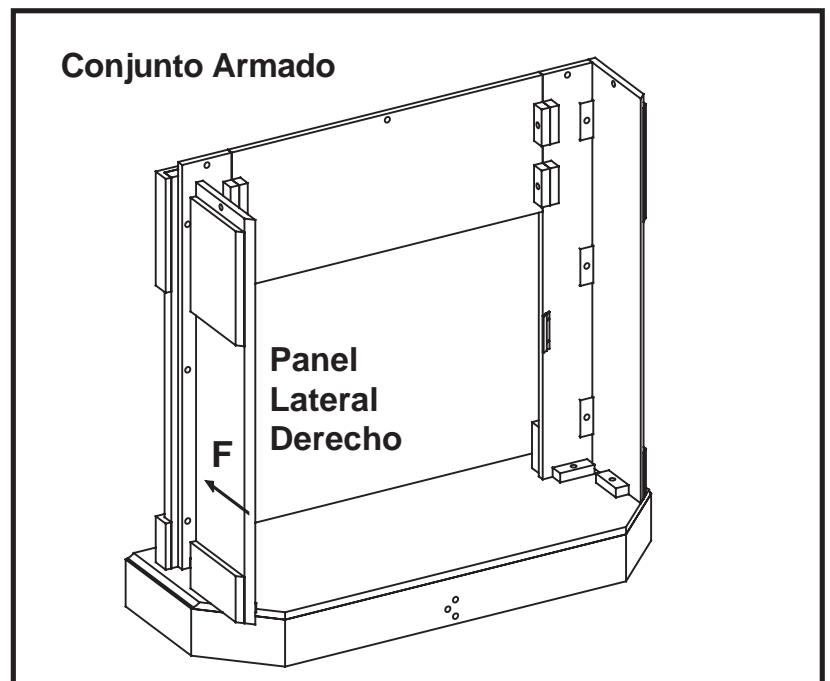
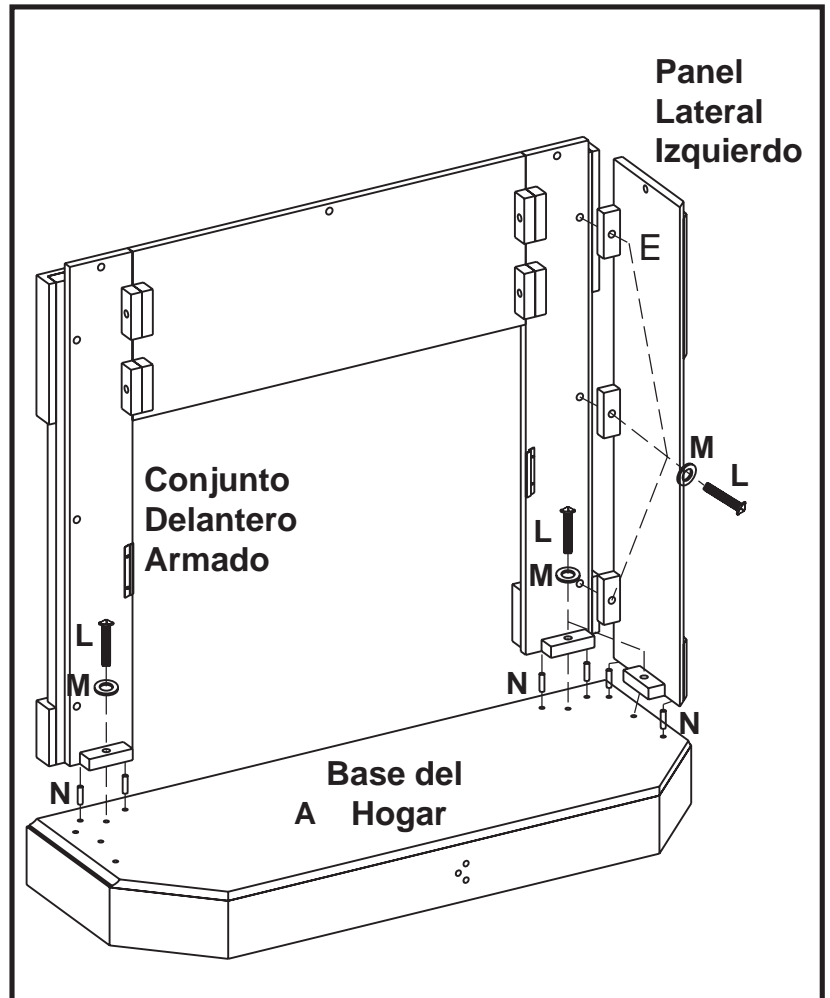

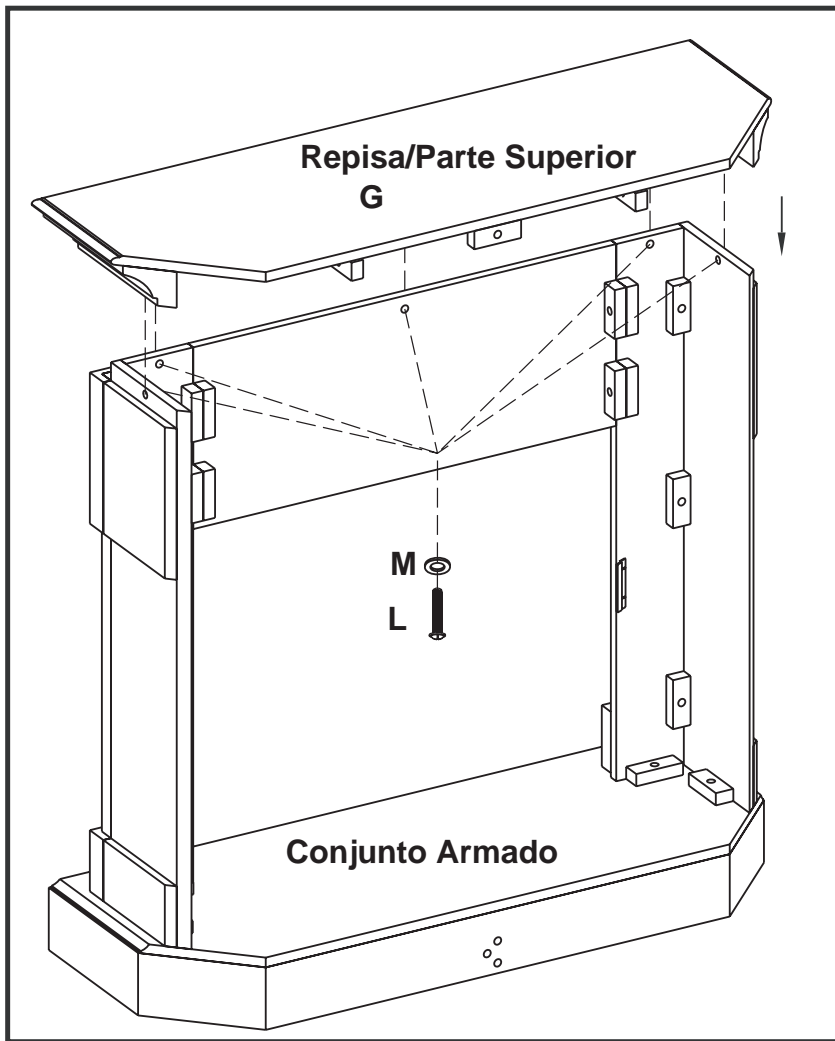

9. Tome la Repisa/Parte Superior (G) y colóquela con el lado acabado hacia arriba sobre el conjunto armado. Desde el interior, ajuste la Repisa colocando un Tornillo (L) y una Arandela (M) en los orificios previamente perforados de los bloques de montaje.

**AJUSTE SÓLO MANUALMENTE.**

10. Utilice un destornillador Phillips para ajustar todos los Tornillos (alterne entre la parte superior e inferior y los lados izquierdo y derecho).
11. Quite los dos soportes de montaje de la parte posterior de los Paneles Delanteros Izquierdo y Derecho. Colóquelos a un costado sin retirar los tornillos para madera. **LEA ATENTAMENTE TODAS LAS INSTRUCCIONES DEL “HOGAR ELÉCTRICO” ANTES DE SU INSTALACIÓN EN LA CHIMENEA DECORATIVA. UBIQUE EL HOGAR ELÉCTRICO EN LA POSICIÓN DEFINITIVA DENTRO DE LA CHIMENEA. CUANDO LA UNIDAD ESTÉ FINALMENTE ARMADA, NO LA MUEVA DEMASIADO Y HÁGALO CON MUCHO CUIDADO. SE NECESITAN DOS PERSONAS PARA DESPLAZAR LA UNIDAD TERMINADA AL LUGAR DESIGNADO.**

12. Levante el hogar cuidadosamente, colóquelo en la parte posterior de la unidad y céntrelo en la abertura de la chimenea. No empuje el hogar desde su Base dado que la unidad se puede dañar.

13. Coloque los soportes de montaje de modo que el hogar se encuentre nivelado con respecto a la parte interior de la chimenea.

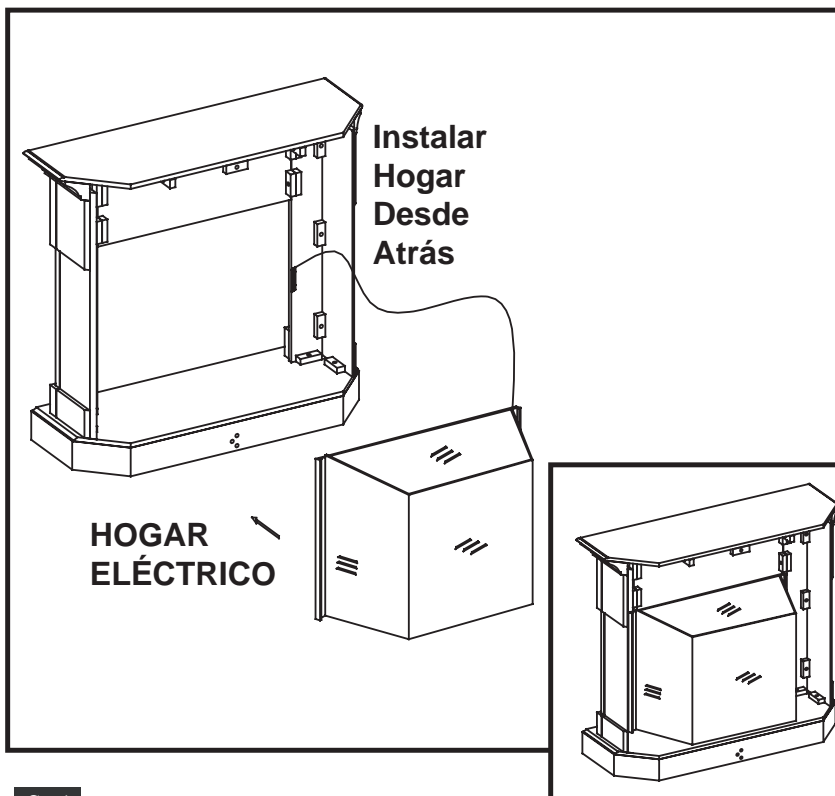

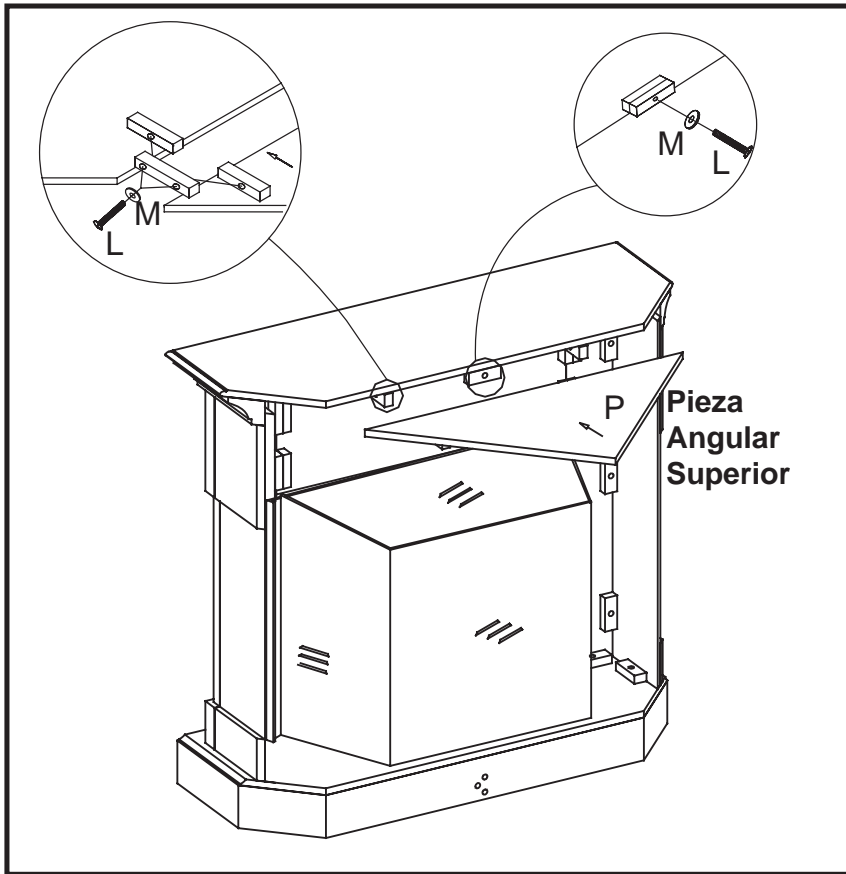

**Le recomendamos que solicite ayuda para sostener la pieza angular Superior durante los pasos 14, 15 y 16.**

14. Deslice con cuidado la pieza Angular Superior en la parte posterior de la Repisa/Parte Superior. Coloque un Tornillo (L) y una Arandela (M) en el orificio previamente perforado del soporte de montaje central (desde la parte posterior). Luego, utilice un conector de madera (R) para alinear los orificios correspondientes del soporte de montaje central con los de los bloques de montaje. Coloque un Tornillo (L) y una Arandela (M) en los orificios (desde afuera hacia adentro). Repita los mismos pasos para el otro lado.

**AJUSTE SÓLO MANUALMENTE.**

15. Tome el Soporte Angular en forma de "L" (Q), inserte una Espiga de Madera (N) en cada uno de los orificios previamente perforados y deje la pieza a un costado.

16. Vuelva a levantar cuidadosamente la Pieza Angular y alinee las espigas de la parte superior del Soporte en "L" con los orificios previamente perforados de la parte inferior de la Pieza Angular Superior. Deslice las espigas en los orificios y asegúrelas con un Tornillo (L) y una Arandela (M).

**AJUSTE SÓLO MANUALMENTE.**

17. Deslice la parte inferior de las espigas del Soporte en "L" hasta colocarlas en el lugar correspondiente y fíjelas con un Tornillo (L) y una Arandela (M).

**AJUSTE SÓLO MANUALMENTE.**

A continuación, ajuste todos los tornillos mientras sostiene el conjunto de la Pieza Angular Posterior del mueble. Tenga cuidado de no ajustar demasiado.

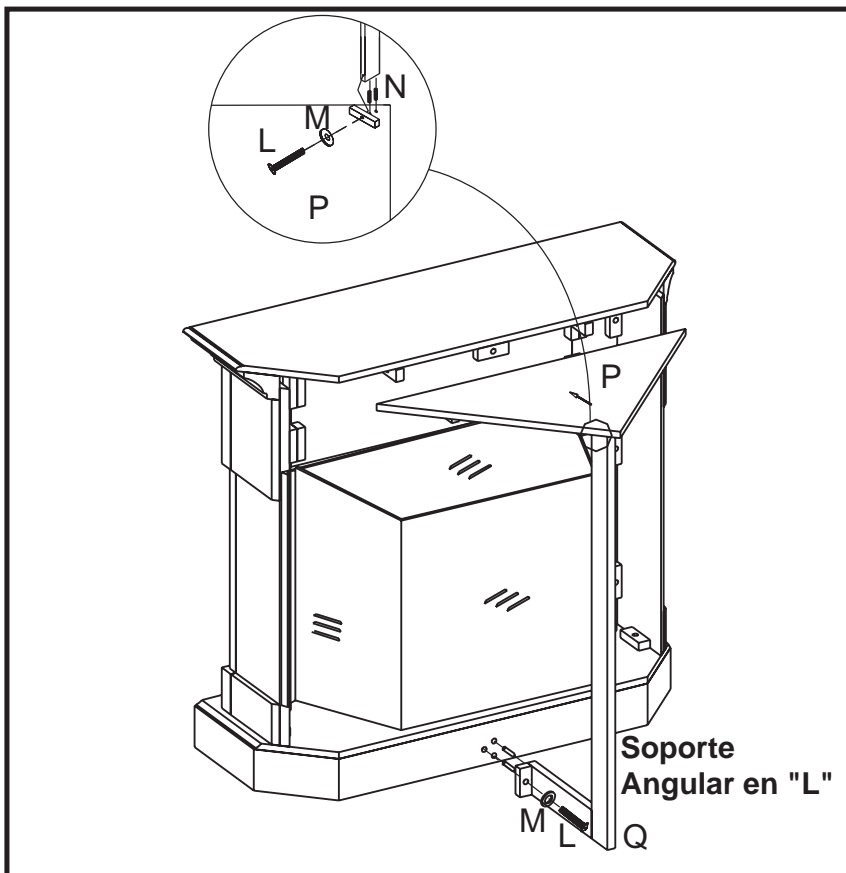

Twin-Star International, Inc.

Delray Beach, FL 33483

Línea para llamadas en inglés: 866-661-1218

Línea para llamadas en francés: 866-374-9203

Línea para llamadas en español: 866-661-1218

Modelo N°28CM500

Fabricado en China

Impreso en China

© 2006, Twin-Star International, Inc.

# MANTEAU DE FOYER EN BOIS

## 28CM500

### INSTRUCTIONS D'ASSEMBLAGE DU MANTEAU EN COIN

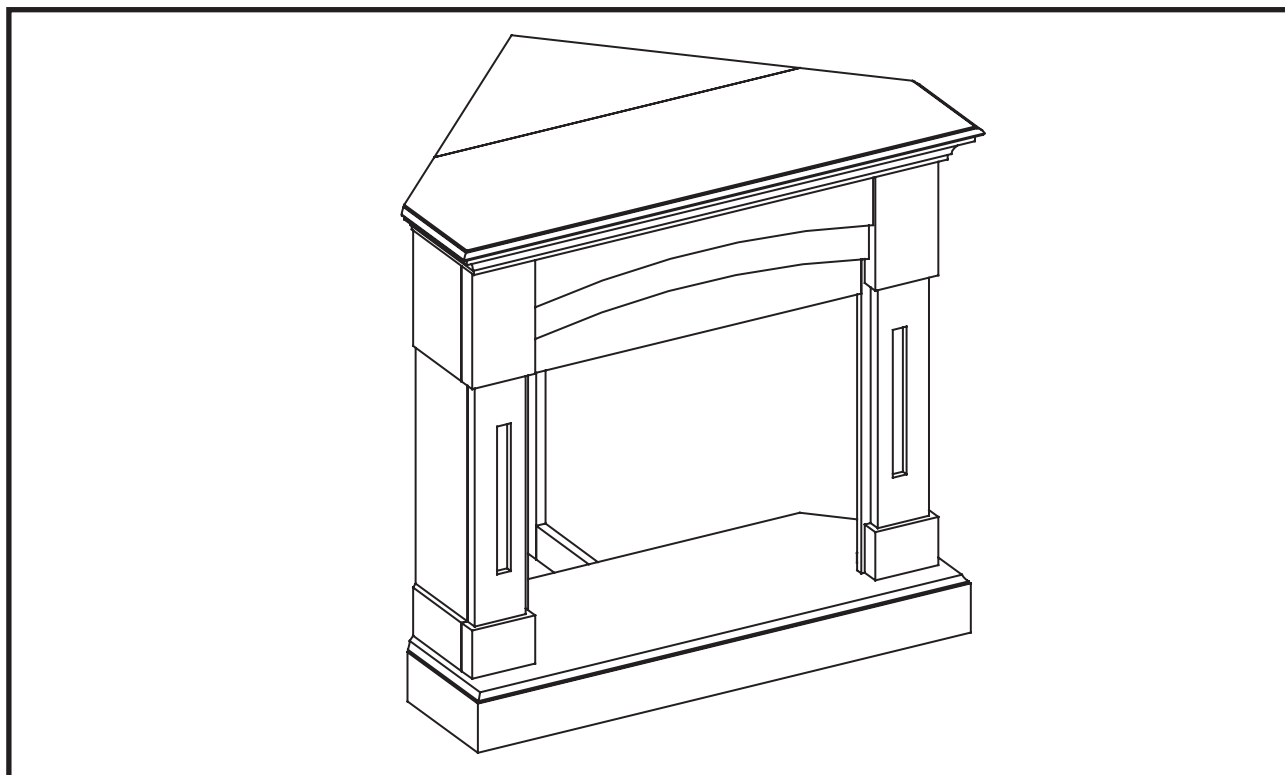

#### LISTE DES PIÈCES

| Pièce | Description                    | Quantité |
|-------|--------------------------------|----------|
|       | <b>PIÈCES</b>                  |          |
| A     | Âtre/base                      | 1        |
| B     | Panneau avant de gauche        | 1        |
| C     | Panneau avant de droite        | 1        |
| D     | Panneau avant central          | 1        |
| E     | Panneau de gauche              | 1        |
| F     | Panneau de droite              | 1        |
| G     | Manteau/dessus                 | 1        |
| P     | Prolongation du coin supérieur | 1        |
| Q     | Écharpe de coin en « L »       | 1        |
| R     | Connecteur en bois             | 2        |
|       | <b>QUINCAILLERIE</b>           |          |
| L     | Boulon 1/4" x 1 1/4"           | 26       |
| M     | Rondelle                       | 26       |
| N     | Goujon en bois                 | 16       |

Twin-Star International, Inc.  
Delray Beach, FL 33483

F-1

Fabriqué en Chine  
Imprimé en Chine

#### Pour le service à la clientèle :

courriel : [parts@twinstarhome.com](mailto:parts@twinstarhome.com)  
pour le service en anglais, composez le 866-661-1218  
pour le service en français, composez le 866-374-9203  
pour le service en espagnol, composez le 866-661-1218

#### ATTENTION

Exige aussi -foyer  
encastrable électrique avec  
Chauffage

## VEUILLEZ LIRE ET SUIVRE TOUS LES CONSEILS DE SÉCURITÉ

### AVANT DE COMMENCER

1. Avant l'installation, utilisez des ciseaux ou un couteau universel pour couper et déballer tous les composants. Faites ATTENTION de ne pas endommager le manteau. Assurez-vous de ne pas jeter la quincaillerie d'installation incluse.
2. Assurez-vous d'avoir toutes les pièces indiquées sur la liste. S'il manque des pièces, veuillez envoyer un courriel au service à la clientèle à l'adresse parts@twinstarhome.com ou composez les numéros suivants : pour le service en anglais : 1-866-661-1218; pour le service en français : 1-866-374-9203 ou pour le service en espagnol-866-661-1218. Veuillez indiquer les pièces manquantes ainsi que le numéro de modèle. Assurez-vous d'inclure vos nom et adresse.

### CONSEILS UTILES

- Certaines étapes seront plus faciles à réaliser avec l'aide d'un autre adulte.
- La dernière étape consistera à lier le manteau entièrement monté au foyer. **INSTALLEZ LE FOYER ENCASTRABLE EN LE DÉPOSANT PAR L'ARRIÈRE DU MANTEAU POUR ÉVITER D'ÉGRATIGNER L'ÂTRE/BASE DU MANTEAU.**
- Faites attention lorsque vous assemblez le foyer et le manteau. Prenez votre temps et utilisez la quincaillerie fournie, ainsi qu'un tournevis cruciforme. **NE PAS TROP SERRER LES BOULONS.**
- « Ne vous asseyez pas sur le dessus du manteau! »

### SOINS ET NETTOYAGE

1. Époussetez régulièrement votre FOYER avec un chiffon doux non pelucheux ou un produit domestique pour l'époussetage.
2. Vous pouvez nettoyer le foyer avec un nettoyant domestique doux non abrasif. Assurez-vous de l'essuyer immédiatement avec un linge doux ou une serviette.

**Pour assurer un ajustement parfait, chaque boulon doit être installé avec sa rondelle plate. Commencez par glisser une rondelle plate sur le boulon. Le boulon est maintenant prêt à être utilisé.**

**C'est le moment d'assembler le foyer et le manteau. Tous les panneaux portent une mention Gauche ou Droite, comme vous les verriez si vous vous trouviez devant le foyer.**

1. Trouvez le panneau avant central (D), le panneau avant de droite (C) et le panneau avant de gauche (B) et déposez-les, le côté fini vers le sol, sur une surface où ils ne pourront être égratignés.
2. Insérez un goujon en bois (N) dans chacun des trous pré-perçés.
3. Poussez les panneaux avant de droite et de gauche de chaque côté du panneau central. Assurez-vous que les goujons en bois soient bien assis dans les trous pré-perçés. Insérez les boulons (L) et les rondelles (M) dans les trous des blocs de montage.

**SERRER À LA MAIN SEULEMENT.**

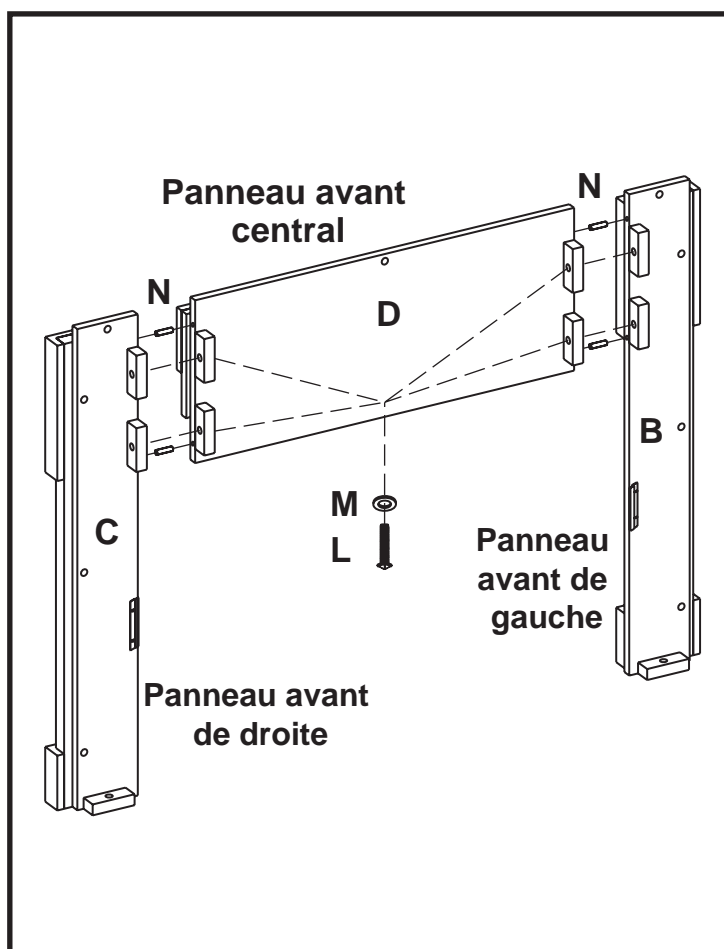

4. Trouvez l'âtre/base (A) et déposez le côté fini, vers le haut, sur le plancher.
5. Insérez un goujon en bois (N) dans chacun des trous pré-perçés.

6. Fixez le panneau avant, assemblé à l'étape 3, sur l'âtre/base (A). Assurez-vous que les goujons sont bien assis dans les trous pré-perçés de l'âtre/base. Avec les boulons (L) et les rondelles (M), fixez les panneaux en glissant les boulons et les rondelles dans les trous pré-perçés des blocs de montage.

**SERRER À LA MAIN SEULEMENT.**

7. Trouvez le panneau de gauche (E) et insérez un goujon en bois (N) dans chacun des trous pré-perçés. Glissez ensuite un boulon (L) et une rondelle (M) dans les trous pré-perçés des blocs de montage. Attachez le panneau latéral à l'âtre/base (A). Terminez ensuite l'assemblage de la partie avant.

**SERRER À LA MAIN SEULEMENT.**

8. Trouvez le panneau de droite (F), insérez un goujon en bois (N) dans chacun des trous pré-perçés de la partie inférieure du panneau. Glissez le panneau pour le mettre en place et fixez-le à l'âtre/base avec le boulon (L) et la rondelle (M) en insérant le boulon et la rondelle dans les trous pré-perçés des blocs de montage. Fixez ensuite le panneau avant déjà monté à l'aide du boulon (L) et de la rondelle (M).

**SERRER À LA MAIN SEULEMENT.**

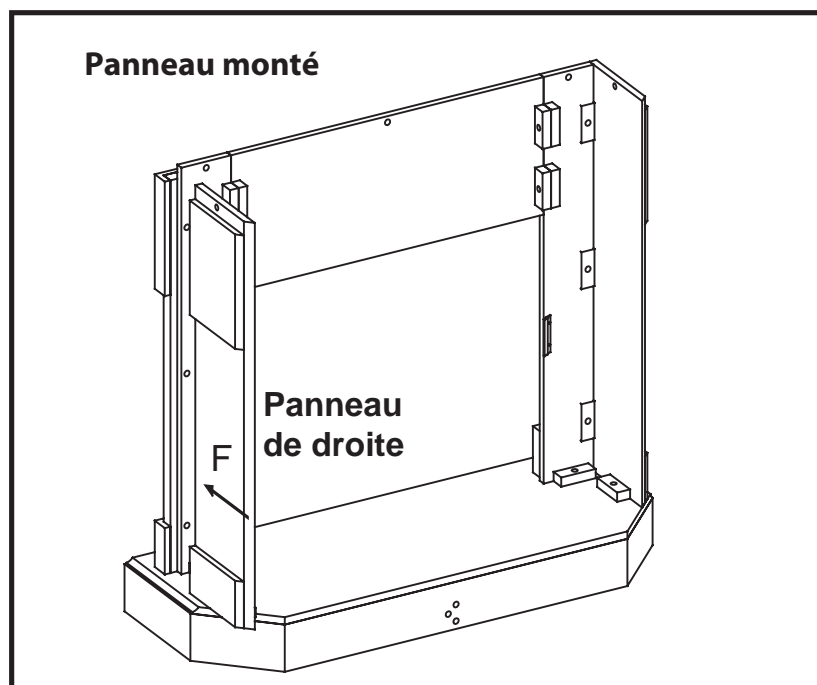
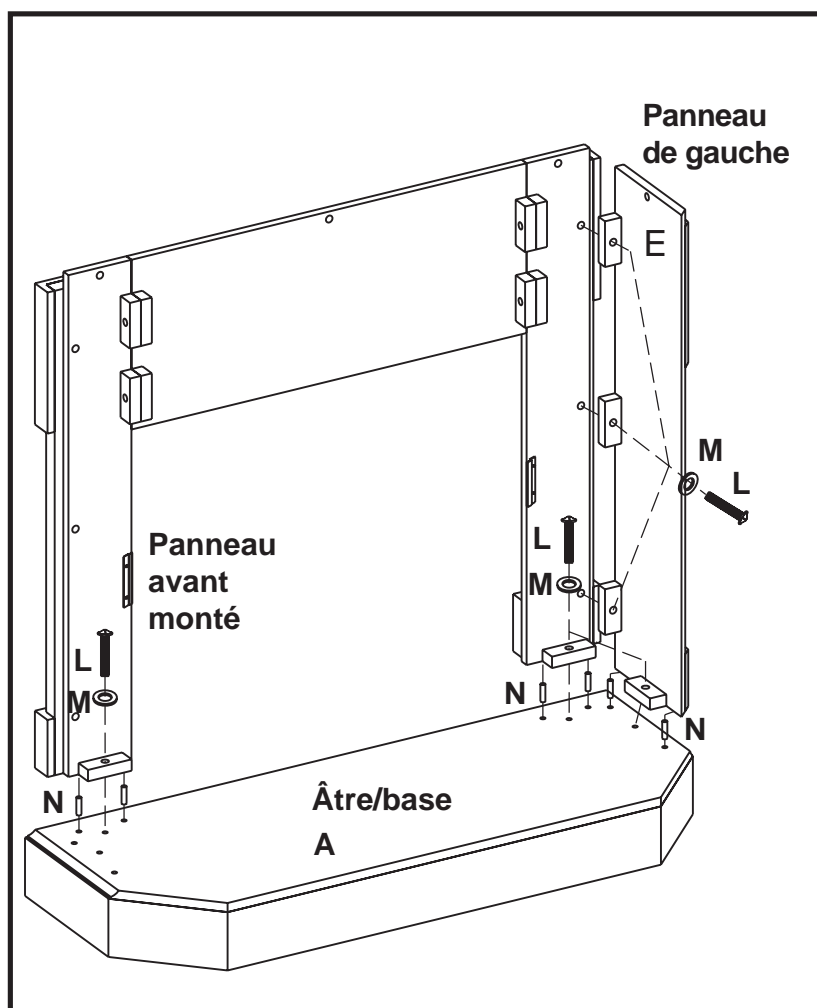

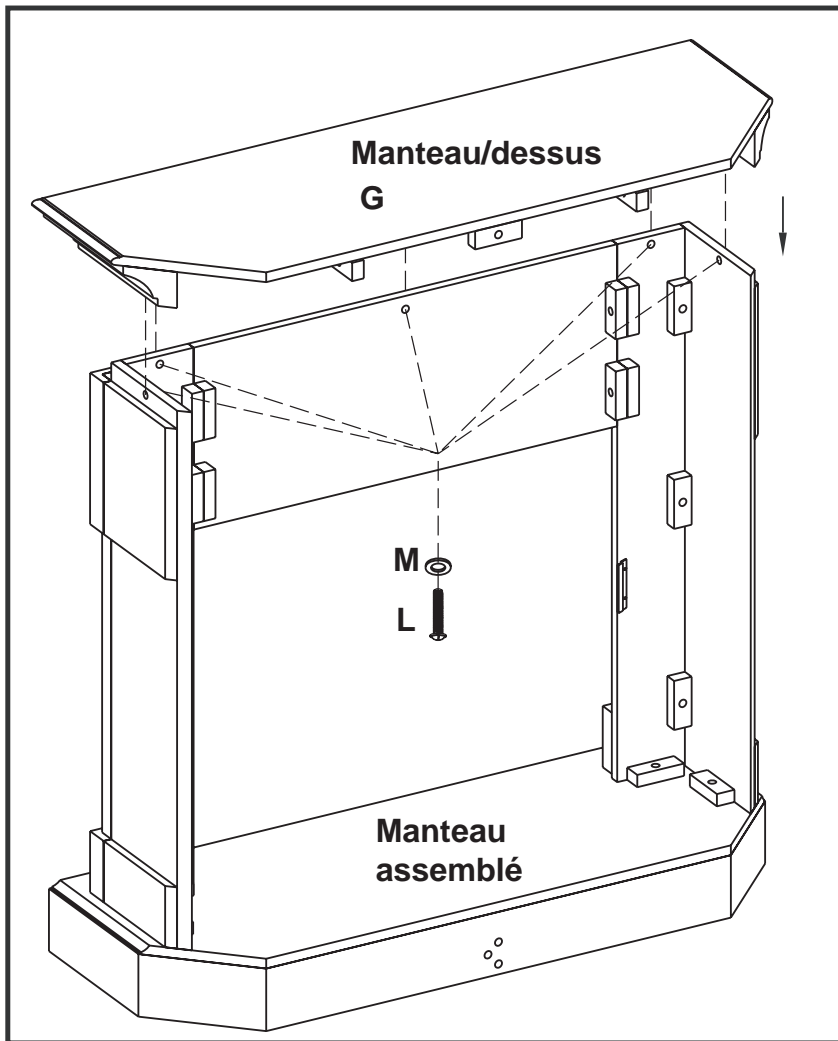

9. Trouvez le manteau/dessus (G) et déposez le côté fini par-dessus la partie assemblée. De l'intérieur, fixez le manteau à l'aide d'un boulon (L) et d'une rondelle (M), en les insérant dans les trous pré-perçés des blocs de montage.

**SERRER À LA MAIN SEULEMENT.**

10. Avec un tournevis cruciforme, serrez tous les goujons, en alternant entre le haut et le bas, la gauche et la droite.

11. Retirez les deux brides de montage fixées à l'arrière des panneaux avant de gauche et de droite. Mettez-les de côté, avec les vis à bois.

**VEUILLEZ LIRE TOUTES LES INSTRUCTIONS D'INSTALLATION DU FOYER ÉLECTRIQUE ENCASTRABLE AVANT D'INSTALLER LE FOYER DANS LE MANTEAU, UNE FOIS CELUI-CI ASSEMBLÉ. INSTALLEZ LE FOYER DANS L'ESPACE PRÉVU, PRÈS DE SA POSITION FINALE. NE DÉPLACEZ L'UNITÉ UNE FOIS MONTÉE QUE SUR DE COURTES DISTANCES. DÉPLACEZ L'UNITÉ MONTÉE AVEC SOIN. IL FAUT DEUX PERSONNES POUR DÉPLACER L'UNITÉ MONTÉE ET LA METTRE EN PLACE.**

12. Soulevez doucement le foyer encastrable pour le déposer par l'arrière du manteau, dans le centre de l'ouverture de celui-ci. Ne pas tirer le foyer encastrable sur la base/âtre car cela pourrait égratigner la base du manteau.

13. Installez les brides de montage pour ainsi garder le foyer encastrable à égalité avec l'intérieur du manteau.

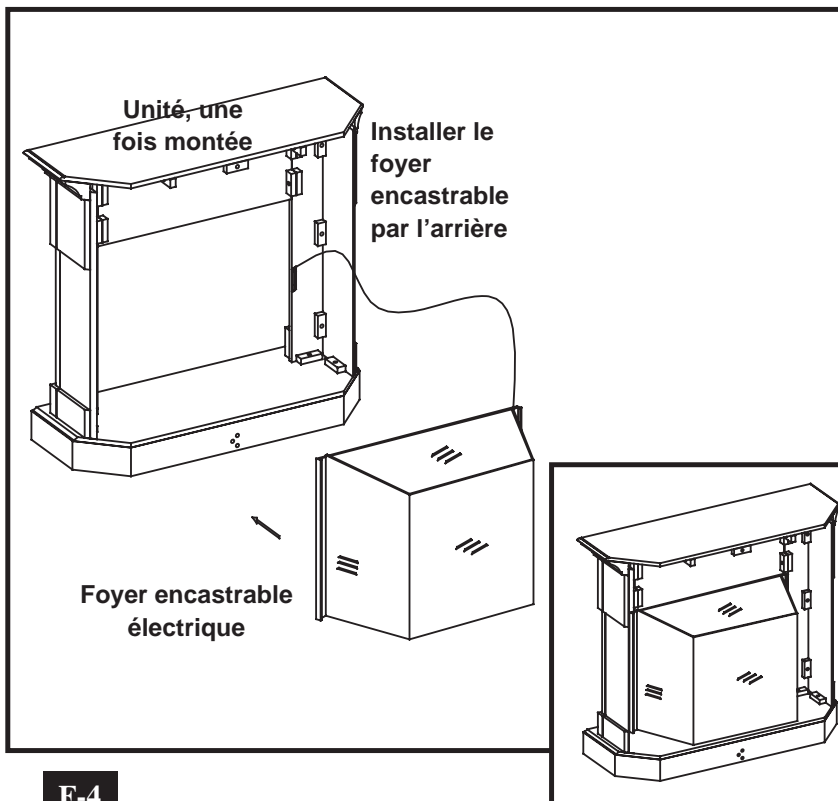

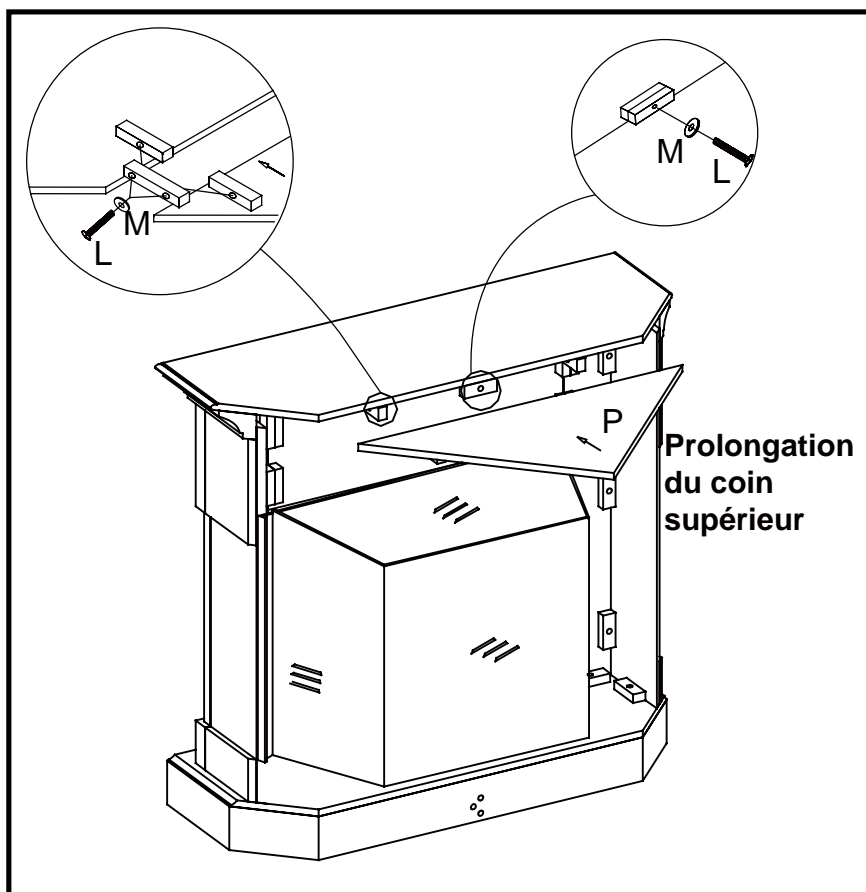

**Prolongation  
du coin  
supérieur**

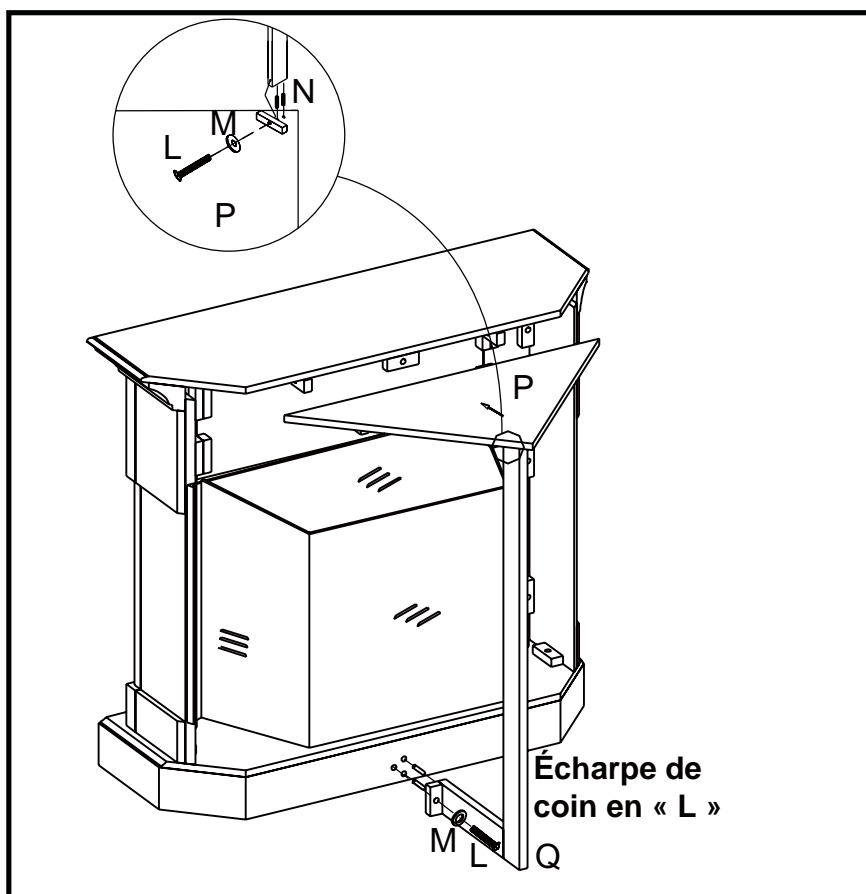

**Écharpe de  
coin en « L »**

**Nous vous recommandons de demander l'aide d'une autre personne qui tiendra le coin arrière du dessus du manteau pour les étapes de montage 14, 15 et 16.**

14. Glissez doucement en position le morceau prolongeant le coin supérieur du manteau, à l'arrière de ce dernier. Insérez le boulon (L) et la rondelle (M) dans le trou pré-percé, au centre de la bride de montage (par l'arrière). Utilisez ensuite un connecteur en bois (R) et alignez les trous pré-percés du connecteur et des blocs de montage. De l'extérieur, insérez le boulon (L) et la rondelle (M) dans les trous. Refaites la même chose pour le côté opposé.

**SERRER À LA MAIN SEULEMENT.**

15. Trouvez l'écharpe en « L » (Q). Insérez un goujon en bois (N) dans chacun des trous pré-percés avant de mettre ce morceau de côté.

16. Soulevez doucement l'arrière du coin et alignez les goujons du dessus de l'écharpe en « L » avec les trous pré-percés de la partie inférieure du coin. Glissez les goujons dans les trous et fixez-les en place avec un boulon (L) et une rondelle (M).

**SERRER À LA MAIN SEULEMENT.**

17. Glissez le bas des goujons de l'écharpe en « L » en place. Fixez le tout en place avec un boulon (L) et une rondelle (M).

**SERRER À LA MAIN SEULEMENT.**

Vous pouvez maintenant serrer tous les boulons retenant le coin arrière. Attention de ne pas trop serrer.

Twin-Star International, Inc.  
Delray Beach, FL 33483

pour le service en anglais, composez le 866-661-1218  
pour le service en français, composez le 866-374-9203  
pour le service en espagnol, composez le 866-661-1218

Modèle 28CM500  
Fabriqué en Chine  
Imprimé en Chine

© 2006, Twin-Star International, Inc.